

 **Mold gap filter type WSF-<sup>Pat.pend</sup>**

 **Werkzeugspaltfilter Typ WSF-<sup>Pat.pend</sup>**

 **Verktygspaltfilter typ WSF-<sup>Pat.pend</sup>**



- Economic filtration
- Little pressure loss
- Small installation dimensions
- Easy to clean
- The filter cartridge can easily be removed using a knock-out drift



- Schonende Filtrierung
- Geringer Druckverlust
- Kleine Baumaße
- Leicht zu reinigen
- Filterkorb-Demontage mittels Ausschlagdorn



- Skonsam filtrering
- Liten tryckförlust
- Små inbyggnadsmått
- Lätt att rengöra
- Filterinsats kan lätt demonteras med utslagsdorn

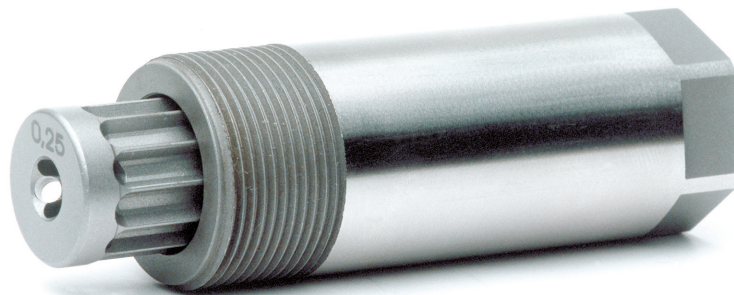

🇬🇧 Mold gap filter type WSF-<sup>Pat.pend</sup>

🇩🇪 Werkzeugspaltfilter Typ WSF-<sup>Pat.pend</sup>

🇸🇪 Verktgspaltfilter typ WSF-<sup>Pat.pend</sup>

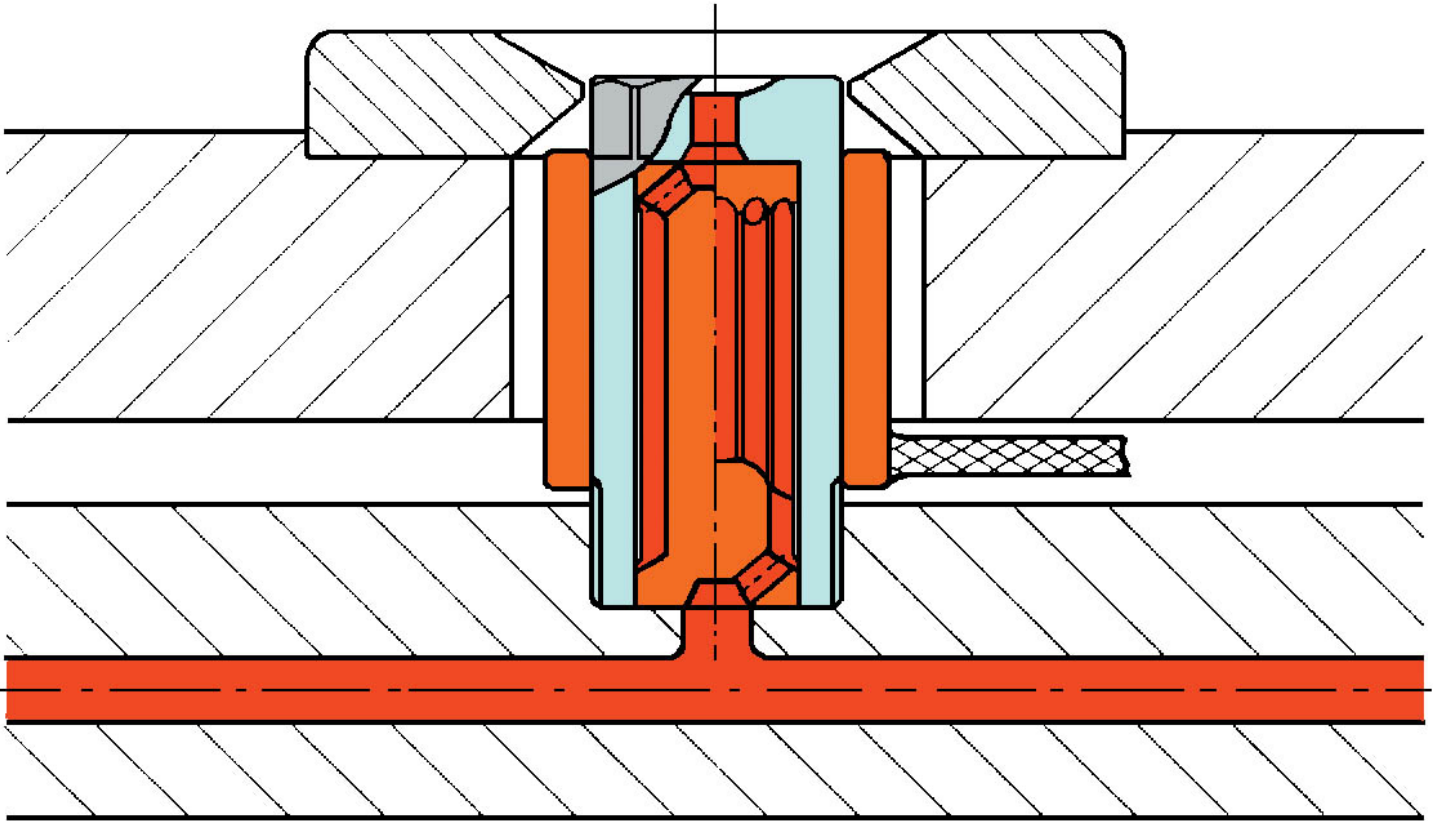

WSF-65  
WSF-80  
WSF-100

1.

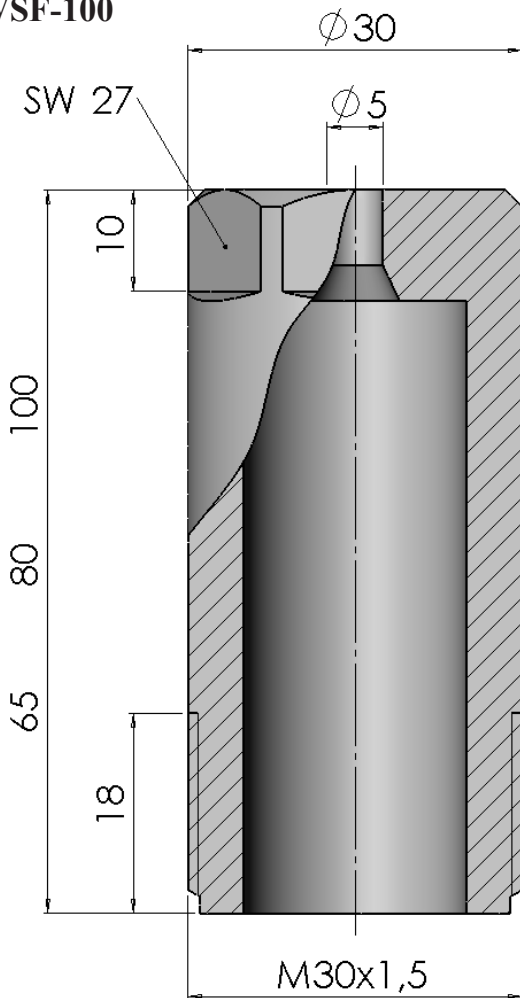

WSF-Korb-0,25  
WSF-Korb-0,40  
WSF-Korb-0,60

2.

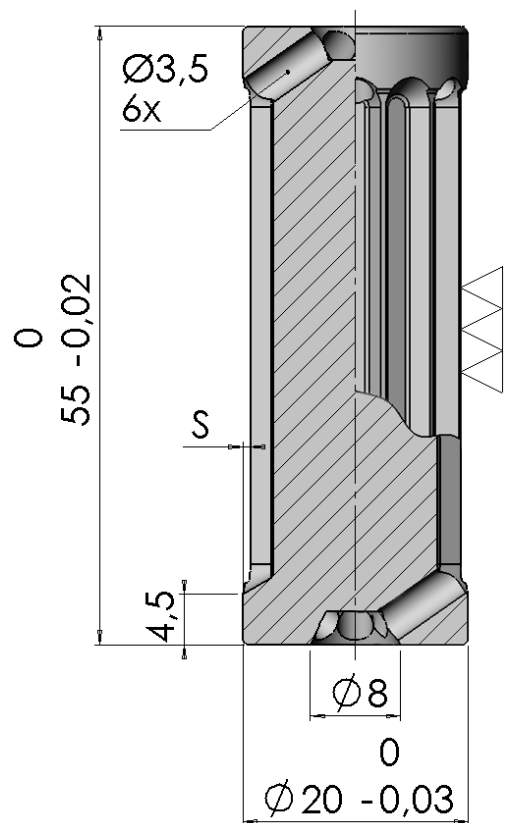



## Mold gap filter type WSF- Pat.pend

Mold gap filter type WSF- is intended for molds and is adapted to be assembled in the distributor beam. It can be delivered with different gap sizes. At the choice of the right gap size you have to consider to the hot-runner nozzle opening in the mold and the injection weight of the plastic detail (see table).

To reduce the frictionheating in the filter the total flow opening area is relatively large. If the pressure loss increases, the filter has to be cleaned or need a somewhat larger gap size which easily can be done by circular grinding.



## Werkzeugspaltfilter Typ WSF- Pat.pend

Der Werkzeugspaltfilter Typ WSF- ist für Plastikformwerkzeuge vorgesehen und wird in den Verteilerbalken montiert. Er ist in verschiedenen Spaltgrößen erhältlich. Bei der Wahl der Spaltgröße muß auf die Anschnittgröße der Heißkanaldüse in der Form und auf das Schußgewicht des Plastikteiles geachtet werden (siehe Tabelle).

Um Friktionswärme im Filter zu vermeiden, wurde die totale Durchsatzöffnung relativ groß ausgelegt. Sollte ein zu großer Druckverlust auftreten, muß der Filter gereinigt oder ein größerer Filterspalt gewählt werden. Dieser kann durch Rundschleifen etwas vergrößert werden.



## Verktygspaltfilter typ WSF- Pat.pend

Verktygspaltfilter typ WSF- är ämnad för formverktyg och är avsedd att monteras i fördelarbalcken. Det kan levereras med olika spaltstorlekar. Vid val av rätt spaltstorlek skall man ta hänsyn till varmkanalmunstyckets öppning i formen samt plastdetaljens skottvikt (se tabell).

För att minska friktionsvärmerna i filtret är den totala genomflödesarean relativt stor. Uppkommer en större tryckförlust kan det vara ett tecken på att filtret behöver rengöras eller att man bör välja en större spaltstorlek. Spaltstorleken kan ökas något genom rundslipning.

|  |                   |                    |                    |                    |                    |                    |                    |
|--|-------------------|--------------------|--------------------|--------------------|--------------------|--------------------|--------------------|
| Gapsize "S"<br>Spaltgröße "S"<br>Spaltstorlek "S"                                    | 0,15mm            | 0,2mm              | 0,25mm             | 0,3mm              | 0,4mm              | 0,6mm              | 0,8mm              |
| For nozzle opening [Ø]<br>Für Düsenöffnung [Ø]<br>För ingötsöppning [Ø]              | 0,5 - 1,1         | 0,7 - 1,3          | 0,8 - 1,5          | 1,1 - 2,2          | 1,2 - 2,5          | 2 - 3,5            | 2,4 - 4            |
| Total flow opening<br>Totale Durchsatzöffnung<br>Total genomflödesöppning            | 80mm <sup>2</sup> | 100mm <sup>2</sup> | 130mm <sup>2</sup> | 160mm <sup>2</sup> | 200mm <sup>2</sup> | 300mm <sup>2</sup> | 420mm <sup>2</sup> |
| Max injection weight (styren)<br>Max Schußgewicht (Styren)<br>Max skottvikt (styren) | ~400g             | ~550g              | ~650g              | ~900g              | ~1200g             | ~1900g             | ~2500g             |
| Pressure loss<br>Druckverlust<br>Tryckförlust  | ~12%              | ~10%               | ~8%                | ~8%                | ~6%                | ~4%                | ~3%                |

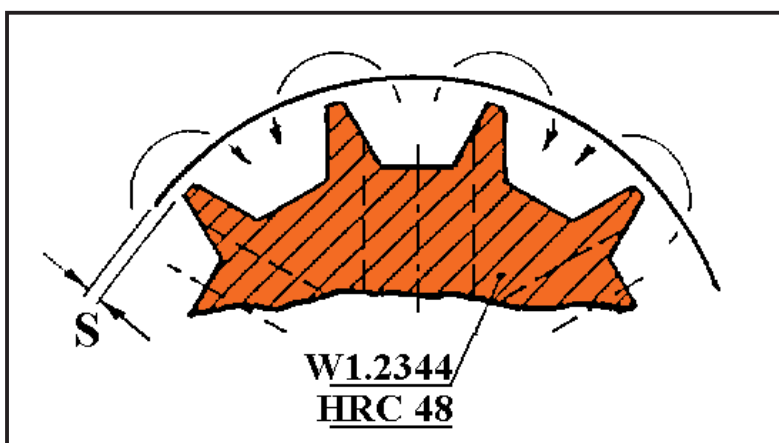

When ordering, please state these measures.



Maße bei Bestellung bitte angeben.



Vid beställning, ange dessa mått.

1. WSF- \_\_\_\_\_ (65/80/100)

2. WSF-Korb- \_\_\_\_\_ (0,15/0,2/...)